

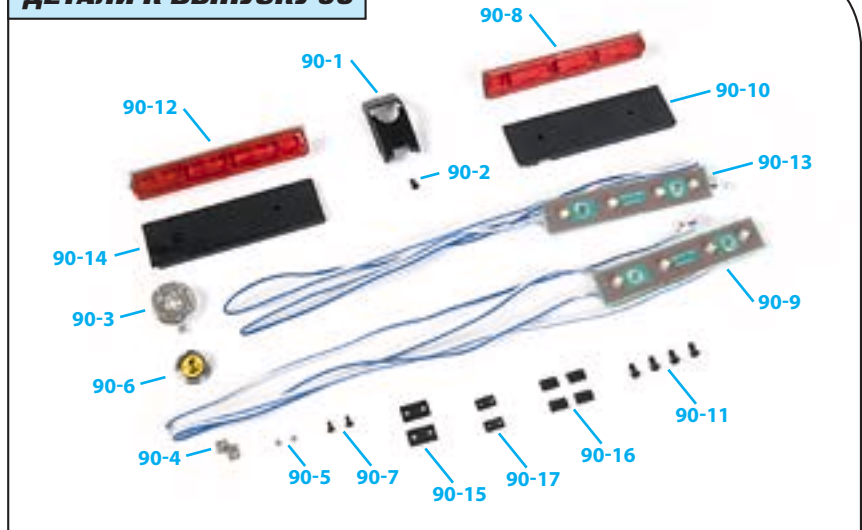

Сборка крышки топливного бака и задних фонарей

- 90-1 Крепление для замка и топливопровода
- 90-2 Винт 1,8x4 мм (MP05)
- 90-3 Горловина топливного бака
- 90-4 Петля крышки топливного бака
- 90-5 Винт 1,2x2 мм (MP07)
- 90-6 Крышка топливного бака
- 90-7 Винт 1,2x3 мм (MP02)
- 90-8 Правый задний фонарь
- 90-9 Правые поперечные светодиоды (10)
- 90-10 Крышка для правых светодиодов
- 90-11 Винт 2,3x4 мм (MP01)
- 90-12 Левый задний фонарь
- 90-13 Левые поперечные светодиоды (09)
- 90-14 Крышка для левых светодиодов
- 90-15 Фиксаторы кабеля (А)
- 90-16 Фиксаторы кабеля (В)
- 90-17 Фиксаторы кабеля (С)

ДЕТАЛИ К ВЫПУСКУ 90



ПРИМЕЧАНИЕ: представленные на фото детали могут незначительно отличаться от деталей, полученных с этим выпуском.

ИНСТРУКЦИЯ ПО СБОРКЕ

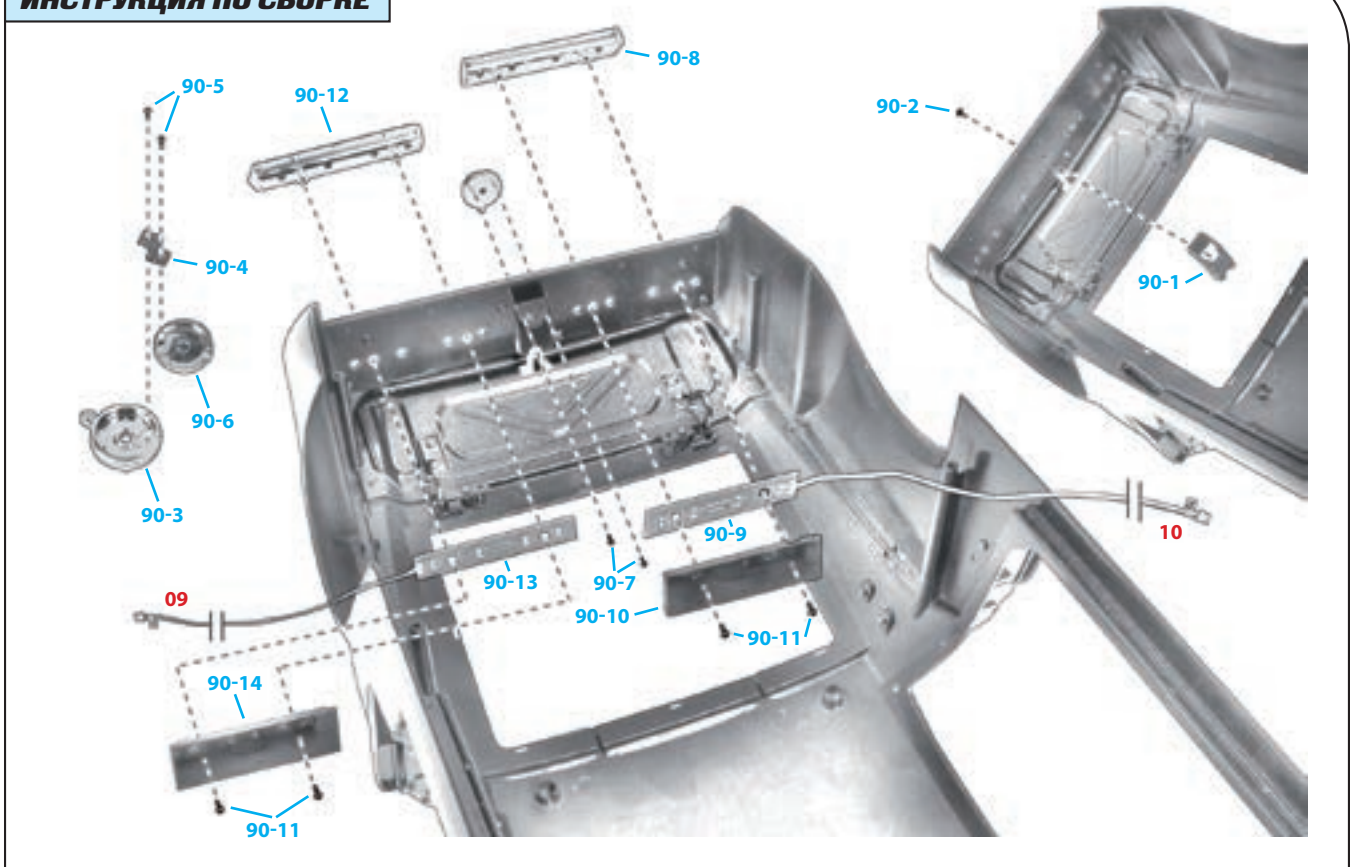



Шаг 90-A

Прежде чем приступить к работе, накройте рабочую поверхность тканью, чтобы не повредить детали. Положите кузов низом вверх; три отверстия на задней панели, обозначенные стрелками, позволят присоединить крепление для замка и топливопровода (90-1).



Шаг 90-B

Расположите крепление для замка и топливопровода на внутренней стороне задней панели и закрепите деталь с внешней стороны корпуса при помощи винта МР05 (90-2). Не закручивайте винт слишком туго, но убедитесь, что крепление находится в неподвижном положении.



Шаг 90-C

При помощи петли крышки топливного бака (90-4) прикрепите крышку (90-6) к горловине (90-3) двумя винтами МР07 (90-5).



Шаг 90-D

Закройте крышку и поместите ее в специально предназначенное отверстие в задней части кузова. Крышку можно установить только в одном положении.



Шаг 90-E

Удерживая крышку, закрепите ее с внутренней стороны кузова при помощи двух винтов МР02 (90-7). Не закручивайте винты слишком крепко.



Шаг 90-F

Возьмите правый задний фонарь (90-8). Внутри у него написана буква R, означающая right (правый). Вставьте два выступа детали в обозначенные стрелками отверстия в задней панели кузова.

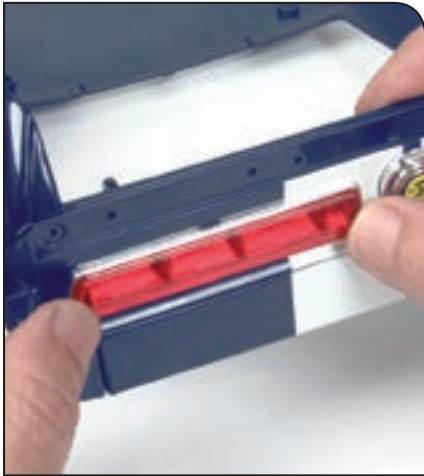

Шаг 90-G

Надавите на деталь, убедитесь, что она плотно прилегает к панели.



Шаг 90-H

Найдите правые задние светодиоды (90-9). У них на конце кабеля есть этикетка с номером 10. Вставьте четыре светодиода в отверстия на задней панели кузова.



Шаг 90-I

Нажимайте на деталь до тех пор, пока светодиоды не войдут внутрь, а обозначенные стрелками выступы на задних фонарях не войдут в пластину, к которой крепятся светодиоды. Расположите кабель, как показано на фото.



Шаг 90-J

Чтобы закрепить детали, поместите правую крышку для светодиодов (90-10) в нужное положение и закрепите ее при помощи двух винтов MP01 (90-11). Деталь может крепиться только в одном положении.



Шаг 90-K

Теперь повторите аналогичные операции, чтобы установить левый задний фонарь (90-12). Сначала необходимо закрепить деталь на кузове.



Шаг 90-L

Вставьте левые поперечные светодиоды (90-13) и убедитесь, что выступы на задних фонарях вошли в пластину, на которой крепятся светодиоды.



Шаг 90-M

Поместите левую крышку для светодиодов в нужное положение (90-14) и закрепите деталь при помощи двух винтов МР01 (90-11). Помните, что винты следует закручивать с большой осторожностью.



Шаг 90-M

На этом фото вы видите кузов с установленными задними фонарями. Сохраните детали, которые вы не использовали в сегодняшней сборке (фиксаторы кабеля), они понадобятся вам в следующий раз.

КОНЕЧНЫЙ РЕЗУЛЬТАТ

Сегодняшние детали в собранной модели.



Так ваша модель Ford Mustang Shelby GT-500 (1967) будет выглядеть после сборки.